

Sistemas para fleje de plástico

Flejadora semiautomática M PAC 3

Flejado de bultos ligeros con fleje de polipropileno



M PAC 3

Ventajas

- Manejo sencillo y fiable
 - Máquina desplazable con ruedas y freno
 - Altura de trabajo regulable
 - Bajo coste de mantenimiento
 - Tensión de fleje ajustable mediante potenciómetro
 - Dos posibilidades de rango de tensión: normal o alta
 - Máquina económica con alto rendimiento
-

Datos técnicos

- Ancho fleje: 5 a 15,5 mm, polipropileno
 - Tensión: ajustable 70 – 500 N
 - Rendimiento: hasta 20 ciclos/minuto *
* dependiendo del operario y medidas de bulto
 - Peso: 50 kg
 - Bulto mínimo: ancho 70 mm x alto 30 mm
 - Voltaje: 220 V, 50 Hz monofásica
 - Bobinas: cono 200 ó 280 mm y ancho 190 mm
-

Dimensiones (mm)

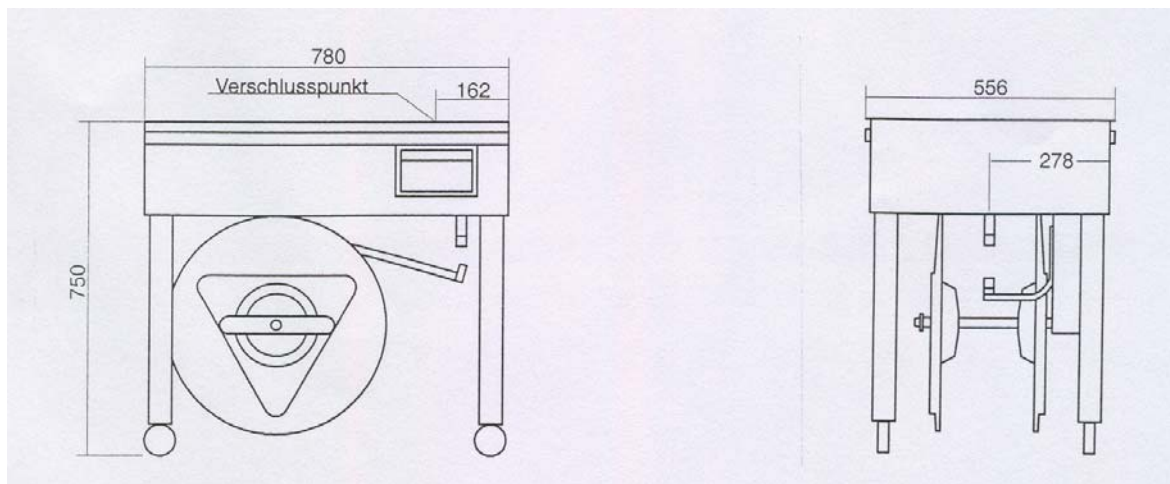

Medida	A	B	C	D	E	F
	-	-	750 - 894	780	750 - 894	556